

FDV

Forvaltning, drift og vedlikehold

Optima bad

Org.nr.: 991 250 883

Europaveien 231
3962 Stathelle

Telefon: 48 41 41 48

E-post: post@optima-bad.no

www.optima-bad.no

Dusjkabinett

QUICK LUX

Leveres med klare glass i sidefelt og dører. Valgfritt glass i bakvegger, hvitt eller klart. Profiler i børstet aluminium.

Tilgjengelig i følgende størrelser:

80 x 80 x 212 cm

90 x 80 x 212 cm

80 x 90 x 212 cm

80 x 80 x 190 cm

90 x 80 x 190 cm

80 x 90 x 190 cm

90 x 90 x 212 cm

100 x 100 x 212 cm

90 x 90 x 190 cm

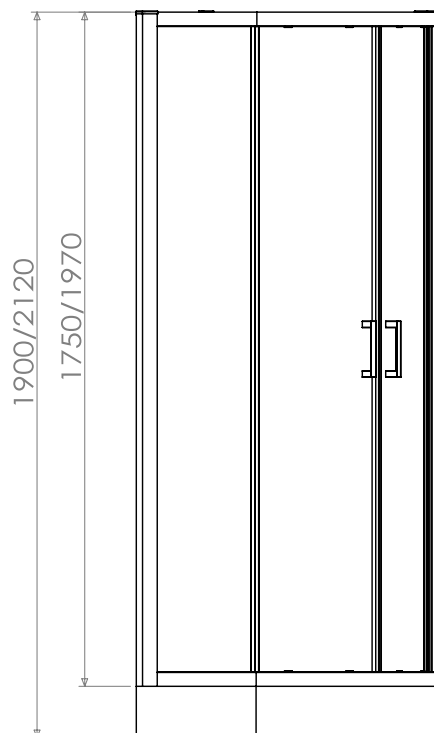

Produktinformasjon

Bunnkar

Bunnkarene er produsert i 3mm sanitærakryl, forsterket med 5 individuelle lag med glassfiber og rammeverk i rustbehandlet stål. Totalt er det 6 justerbare ben festet til bunnkaret. Våre bunnkar er testet for langvarig belastning opp til 130kg.

Profiler

Profiler og baksøyle er produsert i 2mm aluminium.

Glass

Alle vegger og dører i dusjløsningene er produsert i 6mm herdet glass, med unntak av bakvegger i dusjkabinettene som er produsert i 4mm.

Vedlikehold

Kontroller og rengjør trinser/hjul hver måned.

Tøm regelmessig sluk/avløp og bruk, om nødvendig, flytende avløpsåpner for å holde sluk og avløpsrør rent og åpent.

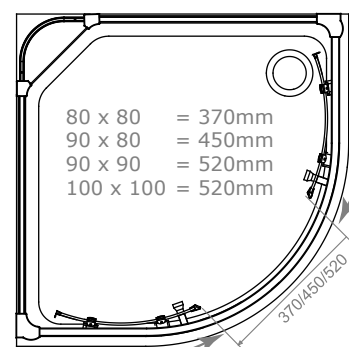
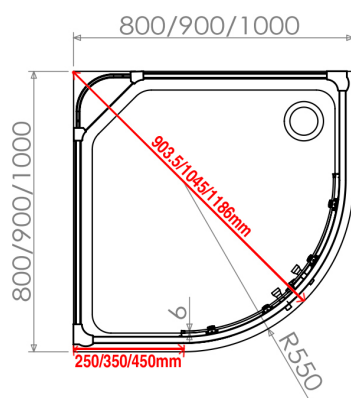

Rengjøring

- Dusjkabinettet rengjøres med egnet rengjøringsmiddel og en myk klut.
- Det må ikke brukes skuremiddel eller grov svamp til rengjøringen, da dette kan skade overflatene.
- Ikke bruk tynner, neglelakkfjerner, aceton eller lignende. Disse kjemikaliene vil ødelegge overflatene.
- Har du problemer med kalkavleiringer i dusjkabinettet, bruk egnet middel til å fjerne dette.
- For å enklere holde glassene rene, anbefaler vi å dra av vannet fra veggene med en nal etter bruk.